



Poignée pour portes coulissantes



Nouveau



L'innovant "Kit d'automatisation SA100" a été spécialement conçu pour les chambres froides à portes coulissantes

La poignée de porte coulissante est composée d'une béquille adaptée à une porte d'épaisseur de 60 à 160 mm.

Le corps principal est en matériau composite renforcé avec un levier en acier inoxydable (tube à section rectangulaire)

Données techniques :

- Assemblage seulement 5 trous de passage
- Dimension réduite : épaisseur intérieure de la poignée de seulement 27 mm
- Possibilité d'installer uniquement la béquille intérieure

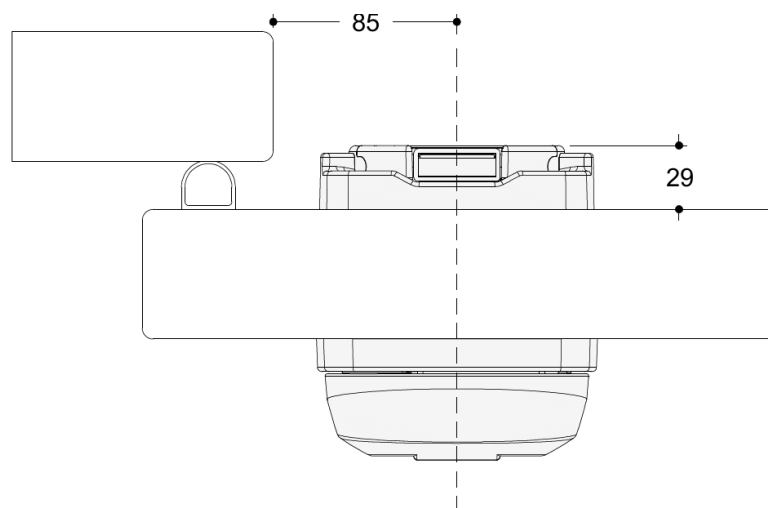
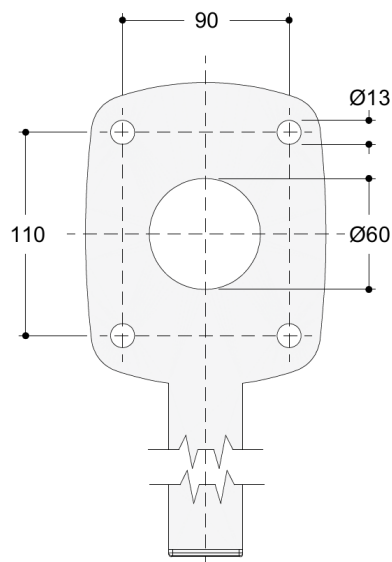



REFRIGERATION

Poignée de décollement intérieur

- Pour utilisation sur portes coulissantes
- Disponible pour ouverture main droite ou gauche
- Levier en inox
- Pour porte d'épaisseur supérieure à 70 mm
- **Matière** : Inox et composite

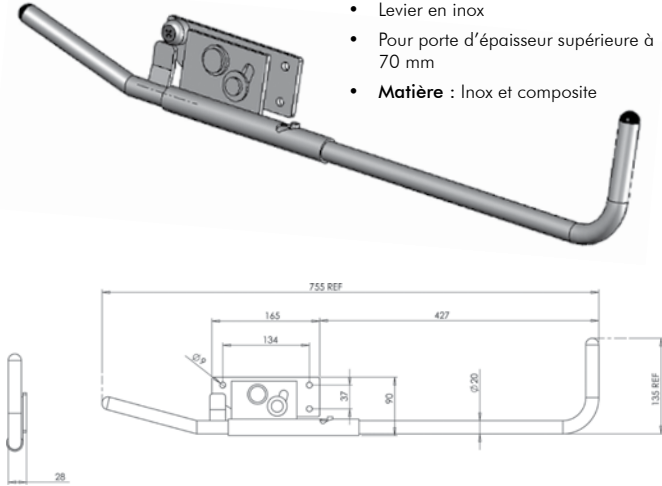

P692381001 Poignée intérieure ouverture main droite

P692381002 Poignée intérieure ouverture main gauche

Poignée de décollement extérieur

- Pour utilisation sur portes coulissantes, ouverture droite ou gauche
- Levier en inox
- Pivot en composite moulé
- Pour porte d'épaisseur supérieure à 70mm
- **Matière** : Inox et composite

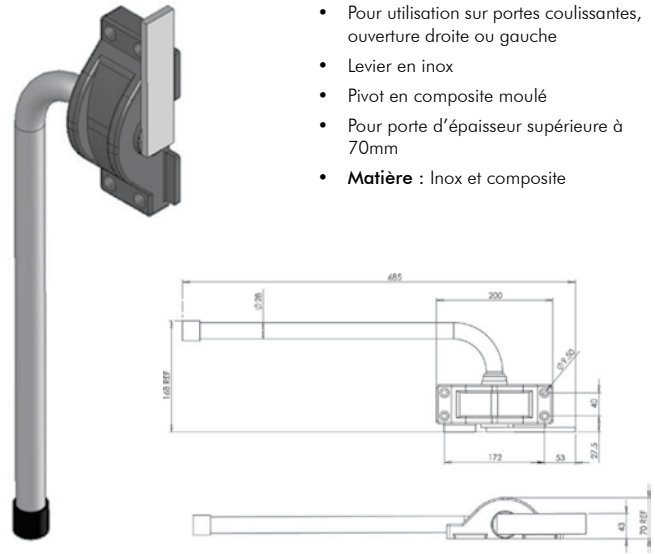

P692381003 Poignée extérieure