



B.P 9168
95075 CERGY PONTOISE CEDEX
Tél : 01 34 48 34 10 / Fax : 01 34 21 80 40
info@epcifrance.com
www.epcifrance.com

LOQUETEAUX AUTOMATIQUES Série L.520.A et L.520.B

Référence	Description	Finition
L.520.A	Poignée droite inox + gâche	Chromée
L.520.B	Poignée décalée Zamak + gâche	Chromée

Fixation Latérale

Interchangeabilité gauche / droite

Réglage de la gâche verticalement et horizontalement

Matière : Zamak

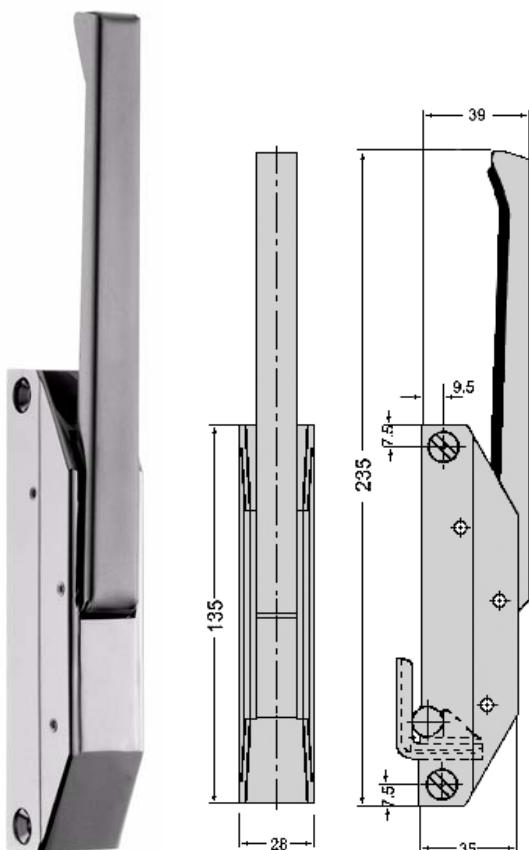

L.520.A

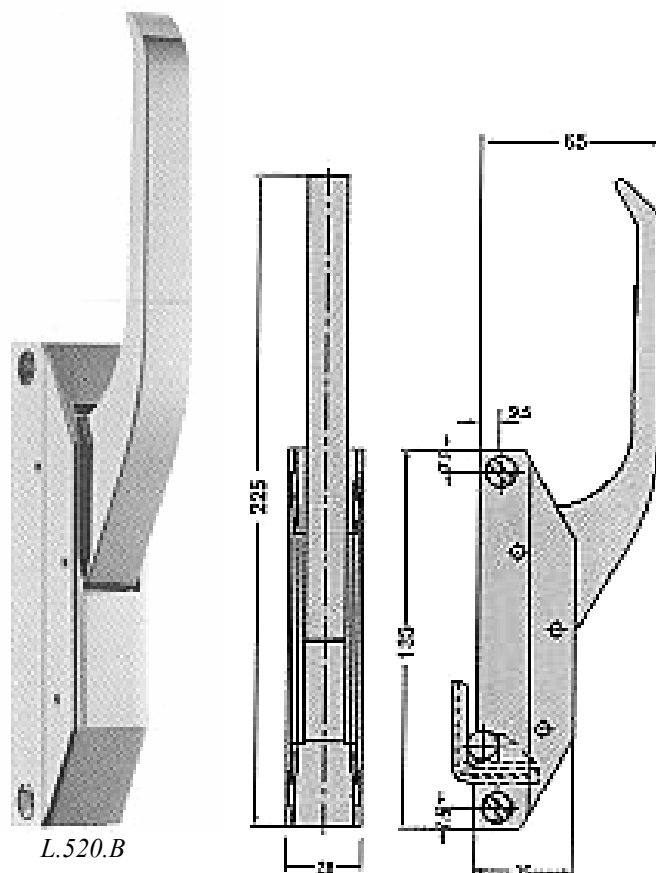

L.520.B